

Spółdzielnia Mieszkaniowa „Dębina”
Ul. J. Rosoła 40 lok. 7
02-786 Warszawa

**OGŁOSZENIE O ZBIERANIU OFERT
NA REMONT DACHU I ORYNNOWANIA
z dnia 12 lutego 2024 roku**

I. Zamawiający:

Spółdzielnia Mieszkaniowa „Dębina” z siedzibą i adresem w Warszawie (02-786) przy ul. Jana Rosoła 40, lok. 7, NIP 5261649541, REGON 010790490. Adres strony internetowej www.smdebina.pl, e-mail: smdebina@smdebina.pl
Osoba do kontaktu: Waldemar Laskowski – Nadzór Techniczny tel. 22 649 98 89

II. Informacja o czasie i miejscu składania ofert oraz o trybie ich wyboru:

1. Oferty należy złożyć nie później niż do dnia **5 marca 2024** roku do godziny 12.00 w siedzibie Zamawiającego – ul. J. Rosoła 40 lok. 7, 02-786 Warszawa.
2. Oferty można składać tylko i wyłącznie w wersji papierowej w zaklejonej kopercie.
3. Każdy Wykonawca może złożyć tylko jedną ofertę.
4. Na kopercie należy umieścić napis „*oferta na remont dachów i orynowania w budynkach przy ul. Rosoła 24, 26A, 30 i Nowoursynowskiej 91 OZO/2/2024*”.
5. Oferty będą rozpatrywane przez Zamawiającego na podstawie Regulaminu określającego zasady wyboru wykonawców robót remontowych w Spółdzielni Mieszkaniowej „Dębina” w Warszawie w trybie negocjacji z ogłoszeniem.

III. Przedmiot zbierania ofert:

Zamawiający zaprasza Wykonawców do składania ofert na remont dachu, wymianę orynowania i rur spustowych w budynkach przy ul. J. Rosoła 24, 26A, 30 i Nowoursynowskiej 91 w Warszawie.

W celu zawarcia umowy Zamawiający przystąpi do negocjacji z wybranymi oferentami na zasadach oznaczonych w niniejszym Ogłoszeniu.

IV. Czas i miejsce otwarcia ofert:

1. Otwarcie złożonych ofert nastąpi w dniu **5 marca 2024 r.** o godz. 12:15 w siedzibie Zamawiającego – ul. J. Rosoła 40 lok. 7, 02-786 Warszawa. Obecność przedstawicieli Oferentów przy otwarciu ofert nie jest obowiązkowa.
2. Otwarcia ofert dokonuje Zarząd Zamawiającego. Oferty nie spełniające kryteriów oznaczonych w ogłoszeniu zostają odrzucone, chyba że Zarząd Zamawiającego postanowi, że braki ofert nadają się do natychmiastowego uzupełnienia – w takiej sytuacji zarządzi uzupełnienie braków ofert wyznaczając w tym celu oznaczony termin.

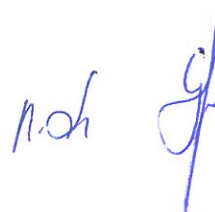

3. Zarząd Zamawiającego przystąpi do negocjacji z Wykonawcami wybranych ofert informując ich w formie pisemnej lub mailowej o dacie negocjacji. Każdy Oferent zostanie zawiadomiony indywidualnie według danych podanych w ofercie.
4. Oferentów, których oferty zostały odrzucone lub niezakwalifikowane do przystąpienia do negocjacji, Zarząd Zamawiającego zawiadamia na piśmie.
5. Wszystkie nieodrzucone oferty zostaną dokładnie przeanalizowane pod względem kwalifikacji, wiarygodności Oferentów, ceny i innych istotnych elementów oferty.
6. Ogłoszenie o wyborze najkorzystniejszej oferty zostanie zamieszczone na stronie internetowej Spółdzielni: www.smdebina.pl.

V. Warunki wyboru ofert:

1. Zarząd Zamawiającego dokona wyboru maksymalnie 3 ofert według kryteriów wskazanych w punkcie 2. poniżej, co do których przystąpi do negocjacji. W celu wyboru ofert, co do których Zarząd Zamawiającego przystąpi do negocjacji, Zamawiający porówna parametry wszystkich złożonych, a nie odrzuconych, ofert według podanych poniżej kryteriów, i zakwalifikuje te zawierające najwięcej najkorzystniejszych warunków, przy czym jeżeli część ofert będzie zawierała tą samą lub zbliżoną (jeden punkt różnicy) liczbę najkorzystniejszych warunków, Zarząd Zamawiającego dokona wyboru według oceny całokształtu złożonych ofert.
2. Kryteria wyboru oferty:
 - 2.1. Ofertowana cena za wykonanie przedmiotu Ogłoszenia,
 - 2.2. Wiarygodność Wykonawcy oferenta na podstawie dostarczonych oświadczeń, zaświadczeń, referencji, zakresu i rodzaju wykonywanych robót tożsamych lub o zbliżonym przedmiocie względem tego oznaczonego w niniejszym Ogłoszeniu, zatrudnionej kadry, posiadanych autoryzacji, okresu funkcjonowania firmy, przebiegu dotychczasowej współpracy (jeśli miała miejsce) itp.
 - 2.3. Okres i warunki gwarancji, przy czym preferowany okres gwarancji to 60 miesięcy.
 - 2.4. Termin wykonania zamówienia oznaczony z uwzględnieniem postanowień punktu 1. części VI. Ogłoszenia oraz czasu technologicznego określonego w dokumentacji technicznej stanowiącej Załącznik nr 5 do niniejszego Ogłoszenia.
3. Oferent ponosi wszelkie koszty związane z przygotowaniem i złożeniem oferty we własnym zakresie.
4. Przed złożeniem oferty należy dokonać wizji lokalnej. Obowiązkiem Wykonawcy jest szczegółowe zapoznanie się z dokumentacją przedmiotu Ogłoszenia. Jeśli Wykonawca stwierdzi, że w ww. dokumentacji, jego zdaniem, istnieją braki, nieścisłości, pominięcia, rozbieżności, powinien niezwłocznie zwrócić się do Zamawiającego o ich wyjaśnienie, poprawienie, uzupełnienie.
5. Oferta winna być sporządzona czytelnie, w języku polskim oraz podpisana przez osobę upoważnioną do podpisywania ofert w imieniu Oferenta.
6. Oferta obejmuje: wypełnione i podpisane formularze przedstawione do niniejszego Ogłoszenia oraz pozostałe dokumenty wymienione w Ogłoszeniu w formie wskazanej i załączone w formie wymaganej Ogłoszeniem.



7. Wykonawca składając ofertę pozostaje nią związany przez okres 60 dni kalendarzowych, licząc od dnia upływu terminu składania ofert.
8. Z dokumentacją, o której mowa w niniejszym Ogłoszeniu można zapoznać się w biurze Spółdzielni przy ul. J. Rosoła 40 lokal 7 w Warszawie od wtorku do piątku w godzinach 9.00-15.00 po uprzednim umówieniu spotkania.

VI. Termin wykonania remontu i okres gwarancji:

1. Zamówienie powinno być wykonane w terminie wskazanym przez Oferenta w ofercie z zastrzeżeniem, że nie może on być dłuższy niż do **20 października 2024 roku**.
2. Szczegółowy harmonogram wykonania remontu zostanie uzgodniony z Zamawiającym.
3. Zamawiający oczekuje od Wykonawcy minimum **36 miesięcznej gwarancji** na wykonane prace i użyte materiały. Preferowany okres gwarancji to **60 miesięcy**.
4. Zabezpieczenie usunięcia usterek w czasie trwania gwarancji wynosi 5% wartości netto zamówienia i będzie każdorazowo potrącanie z wystawionych przez Wykonawcę faktur.

VII. Dokumenty i Oświadczenia, które musi złożyć oferent w ramach kompletnej oferty:

1. Informacja odpowiadająca odpisowi aktualnemu z właściwego rejestru lub aktualny wydruk z CEiDG Wykonawcy (w zależności od formy prawnej prowadzonej przez Wykonawcę działalności gospodarczej) - wystawione nie wcześniej niż 1 tydzień przed upływem terminu składania ofert;
2. Oświadczenie Wykonawcy lub zaświadczenie z Urzędu Skarbowego, że Wykonawca nie zalega z opłacaniem podatków, lub zaświadczenie, że uzyskał przewidziane prawem zwolnienie, odroczenie lub rozłożenie na raty zaległych płatności lub wstrzymanie w całości wykonania decyzji właściwego organu – wystawione nie wcześniej niż 1 miesiąc przed upływem składania ofert;
3. Oświadczenie Wykonawcy lub zaświadczenie z Zakładu Ubezpieczeń Społecznych, że Wykonawca nie zalega z opłacaniem składek, lub zaświadczenie, że uzyskał przewidziane prawem zwolnienie, odroczenie lub rozłożenie na raty zaległych płatności lub wstrzymanie w całości wykonania decyzji właściwego organu – wystawione nie wcześniej niż 1 miesiąc przed upływem składania ofert;
4. Kopię ważnej polisy potwierdzającej, że Wykonawca jest ubezpieczony od odpowiedzialności cywilnej w zakresie prowadzonej działalności gospodarczej wraz z oświadczeniem Wykonawcy na przedstawionej kopii, iż kopia ta została wykonana z oryginału polisy oraz że została opłacona w całości. Polisa powinna obejmować odpowiedzialność cywilną w zakresie prowadzonej działalności gospodarczej na kwotę co najmniej 200 tys. złotych.
5. Formularz ofertowy stanowiący Załącznik nr 1 do Ogłoszenia;
6. Oświadczenie Wykonawcy stanowiące załącznik nr 2 do Ogłoszenia;
7. Pełnomocnictwo (oryginał lub notarialnie poświadczony wypis) dla osoby/osób podpisujących ofertę – upoważnionej/yh do składania oświadczeń woli i do podejmowania zobowiązań w imieniu Wykonawcy, jeżeli upoważnienie takie nie

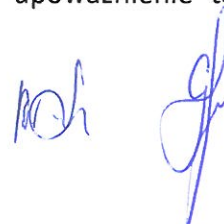

- wynika z dokumentów rejestracyjnych. Pełnomocnictwo winno jednoznacznie wskazywać osobę pełnomocnika poprzez podanie jego podstawowych danych identyfikacyjnych.
8. Parafowany projekt umowy stanowiący Załącznik nr 3 do Ogłoszenia;
 9. Kosztorys ofertowy zawierający wycenę poszczególnych robót wg zakresu wyszczególnionego w tabelach stanowiących Załącznik nr 4 do Ogłoszenia;
 10. Propozycję harmonogramu prowadzenia prac ze wskazaniem tygodniowego zakresu prac do realizacji;
 11. Dokumenty potwierdzające wiarygodność Wykonawcy, tj. wykaz robót, referencje, zaświadczenia, oświadczenia obejmujące przedmiot robót podobny do objętego Ogłoszeniem z okresu maksymalnie ostatnich trzech lat przed datą składania ofert.
 12. Wykaz osób, które będą uczestniczyć w wykonywaniu zamówienia i informacją na temat posiadanych kwalifikacji zawodowych.

VIII. Uwagi końcowe:

1. Brak jakiegokolwiek dokumentu z wyżej wymienionych dokumentów może spowodować odrzucenie oferty bez jej rozpatrywania.
2. Zamawiający nie dopuszcza składania ofert częściowych.
3. Zamawiający nie dopuszcza składania ofert wariantowych.
4. Zamawiający nie udziela zaliczek na wykonanie Przedmiotu Zamówienia.
5. Rozliczenie wykonania Przedmiotu Zamówienia będzie następowało ryczałtowo, zgodnie z umową.
6. Na realizację Przedmiotu Zamówienia będą sporządzane umowy na roboty budowlane na każdy z budynków indywidualnie.
7. Oferta może zawierać inne dokumenty potwierdzające wiarygodność firmy.
8. Złożenie przez Oferenta fałszywych lub stwierdzających nieprawdę dokumentów lub nierzetelnych oświadczeń mających istotne znaczenie dla prowadzonego postępowania skutkuje odrzuceniem oferty. Jeżeli Zamawiający poweźmie informację o nieprawdziwości dokumentów złożonych przez Oferenta, którego oferta została wybrana, Zamawiający może odstąpić od zawarcia lub zawartej umowy, a także żądać zwrotu od Wykonawcy oferenta powstałych z tego tytułu kosztów po stronie Zamawiającego (w szczególności kosztów przeprowadzenia kolejnego wyboru oferty) lub pokrycia powstałych z tego tytułu strat.
9. Zamawiającemu przysługuje prawo wyboru dowolnego Oferenta.
10. Zamawiający ma prawo do zmiany warunków niniejszego Ogłoszenia. Zamawiający ma prawo do unieważnienia postępowania obejmującego wybór oferty na podstawie niniejszego Ogłoszenia bez podania przyczyny, odrzucenia oferty bez podania przyczyny, swobodnego wyboru oferty, prowadzenia negocjacji z wybranymi Wykonawcami, oferentami, w tym także negocjacji ceny.
11. Zamawiający może zrezygnować z zakwalifikowania do wykonawstwa części robót przedstawionych w specyfikacji, w tym w szczególności, jeżeli zajdzie okoliczność, że koszt oferty był wyższy od środków, które na ten cel przewidział Zamawiający. Zamawiający zawiadomi wszystkich Wykonawców biorących udział w danym etapie wyboru o rezygnacji z wykonawstwa części robót przedstawionych w specyfikacji.

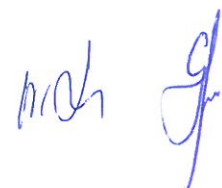

12. Składający ofertę obowiązany jest do odbycia wizji w miejscu planowanych robót i zweryfikowania danych przedmiarowych dostarczonych przez Zamawiającego.
13. Składający ofertę obowiązany jest do zapoznania się z dokumentacją techniczną archiwalną, jeśli uzna to za potrzebne. Dokumentacja jest dostępna do wglądu w biurze Spółdzielni.
14. Zamawiający nie dopuszcza możliwości powierzenia innym podmiotom (podwykonawcom) wykonywania prac będących Przedmiotem Zamówienia.
15. Oferty nie będą zwracane.
16. Zawarcie umowy na wykonanie remontu stanowiącego przedmiot niniejszego Ogłoszenia nie może nastąpić w sposób dorozumiany, ani milcząco.

IX. Informacje dodatkowe:

1. Wybór Wykonawcy w trybie opisanym w niniejszym Ogłoszeniu nastąpi na podstawie Regulaminu określającego zasady wyboru wykonawców robót remontowych w Spółdzielni Mieszkaniowej „Dębina” w Warszawie. Regulamin ten znajduje się na stronie internetowej Spółdzielni www.smdebina.pl oraz jest do wglądu w siedzibie Zamawiającego.
2. Osobą upoważnioną do kontaktu z Wykonawcami jest: Waldemar Laskowski, w.laskowski@smdebina.pl, tel. 22 649 98 89

X. Załączniki:

1. Formularz ofertowy,
2. Oświadczenie o spełnieniu warunków udziału w postępowaniu,
3. Projekt umowy,
4. Formularze kalkulacyjne z przedmiarami robót.
5. Dokumentacja techniczna zawierająca: opis techniczny, rysunki, szczegóły konstrukcji, specyfikacje techniczne wykonania i odbioru robót.

Członek Zarządu

Waldemar Laskowski

Prezes Zarządu

Grzegorz Lipiński

pieczęć firmowa

....., dnia

FORMULARZ OFERTOWY

Dotyczy: remont dachu, wymianę oryynnowania i rur spustowych budynkach przy ul. J. Rosoła 24, 26A, 30 i Nowoursynowskiej 91 w Warszawie.

Zamawiający: Spółdzielnia Mieszkaniowa „Dębina” z siedzibą w Warszawie (02-786) przy ul. J. Rosoła 40, lok. 7, KRS 0000096502, NIP 5261649541, REGON 010790490.

I. Wykonawca

1. Nazwa:

.....

2. Adres:

.....

3. Numer telefonu: Adres e-mail:

4. Numer konta bankowego /ujawniony w wykazie podmiotów VAT prowadzonym przez Szefa Krajowej Administracji Skarbowej, tzw. biała lista/:

.....

5. NIP: REGON:

6. Osoba upoważniona do prowadzenia negocjacji i kontaktu telefonicznego dla drugiego etapu ogłoszenia tel.:

II. Składając ofertę w niniejszym postępowaniu oferujemy wykonanie zamówienia za cenę ofertową.

Wyceny wykonano w oparciu o wizję lokalną określającą zakres robót i zestawienie kosztów zgodnie z załącznikiem nr 4 szczegółowo dla każdego z budynków:

- Budynek przy ul. J. Rosoła 24 :

wartość netto: wartość brutto z 8% VAT

- Budynek przy ul. J. Rosoła 26A :

wartość netto: wartość brutto z 8% VAT

- Budynek przy ul. J. Rosoła 30 :

wartość netto: wartość brutto z 8% VAT

- Budynek przy ul. Nowoursynowskiej 91 :

wartość netto: wartość brutto z 8% VAT

Całkowita wartość remontu dachów i orynowania dla wszystkich budynków w ofercie wynosi:

wartość netto: wartość brutto z 8% VAT

- III. Zobowiązujemy się wykonać przedmiot zamówienia w terminie do dnia:
- IV. Oferujemy gwarancję wynoszącą miesiące na przedmiot umowy (nie krócej niż 36 miesięcy) licząc od dnia protokolarnego jej przekazania-odbioru podpisanego przez obydwie Strony.
- V. Ponadto oświadczamy, że:
- 1) Zapoznaliśmy się z materiałami ogłoszenia i przyjmujemy je bez zastrzeżeń
 - 2) Dane zawarte w przedstawionych dokumentach stwierdzają stan prawny firmy i są aktualne na dzień składania oferty.
 - 3) Akceptujemy formę przekazania informacji o wyniku niniejszego postępowania za pośrednictwem poczty e-mail oraz przyjmujemy do wiadomości, że potwierdzeniem odbioru tej informacji będą potwierdzenia informacji pocztą elektroniczną

.....

(podpis i pieczęć Oferenta)



pieczęć firmowa

....., dnia

Oświadczenie Wykonawcy

Imię:

Nazwisko:

PESEL:

/wskazać osoby zgodnie z zasadami reprezentacji podmiotu/

działając w imieniu:

Nazwa firmy, siedziba, NIP, REGON, adres korespondencyjny jeżeli inny niż siedziba, nr KRS oraz Sąd w którym przechowywane są dane rejestrowe spółki *(jeżeli dotyczy)*, wysokość kapitału zakładowego *(jeżeli dotyczy)*:

.....
.....
.....

niniejszym, oświadczam/y, co następuje:

1. Reprezentowany przeze mnie/przez nas podmiot posiada uprawnienia do wykonania przedmiotu oferty, do której składane jest niniejsze oświadczenie, w szczególności posiadam/y uprawnienia lub zatrudniam osoby posiadające uprawnienia wymagane przepisami prawa dla tego charakteru prac,
2. Reprezentowany przeze mnie/przez nas podmiot posiada niezbędną wiedzę i doświadczenie, potencjał techniczny oraz dysponuje osobami zdolnymi do wykonania przedmiotu oferty, do której składane jest niniejsze oświadczenie,
3. Reprezentowany przeze mnie/przez nas podmiot znajduje się w sytuacji ekonomicznej zapewniającej wykonanie oferty zgodnie z jej treścią i warunkami Ogłoszenia,
4. W ciągu ostatnich 3 lat przed złożeniem niniejszego oświadczenia reprezentowany przeze mnie/przez nas podmiot nie wyrządził szkody nie wykonując zamówienia lub wykonując je nienależycie,
5. W stosunku do reprezentowanej przeze mnie/przez nas podmiotu nie rozpoczęto postępowania likwidacyjnego, upadłościowego, ani restrukturyzacyjnego czy naprawczego, ponadto nie zachodzą podstawy do wszczęcia takich postępowań,
6. Nie jestem osobą fizyczną prawomocnie skazaną i nie wszczęto wobec mnie postępowania za przestępstwo popełnione w związku z postępowaniem o udzielenie zamówienia publicznego, przestępstwo przekupstwa albo inne przestępstwo, popełnione w celu osiągnięcia korzyści majątkowych */dotyczy osób fizycznych prowadzących działalność gospodarczą/*,

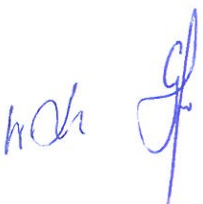

7. Reprezentowany przeze mnie/przez nas podmiot nie jest osobą prawną, której urzędujący członkowie władz zostali prawomocnie skazani lub wszczęto wobec nich postępowanie za przestępstwo popełnione w związku z postępowaniem o udzielenie zamówienia publicznego, przestępstwo przekupstwa albo inne przestępstwo, popełnione w celu osiągnięcia korzyści majątkowych,
8. Reprezentowany przeze mnie/przez nas podmiot spełnia warunki warunkami Ogłoszenia **OZO/2/2024**;
9. Zapoznałem/liśmy się z warunkami Ogłoszenia **OZO/2/2024** oraz udostępnioną dokumentacją i przyjmuje/my je bez zastrzeżeń;
10. Zdobyłem/liśmy wszystkie konieczne informacje do przygotowania oferty;
11. Dokonałem/liśmy wizji lokalnej i wykonałem/liśmy stosowne obmiary niezbędne do przygotowania oferty;
12. Zapoznałem/liśmy się z projektem umowy i akceptuję/jemy jej postanowienia (załącznik nr 3 do Ogłoszenia);
13. Nie jestem/śmy przyjmującym zlecenie lub świadczącym usługi w rozumieniu Ustawy o minimalnym wynagrodzeniu za pracę z dnia 10.10.2002 r. */dotyczy osób fizycznych prowadzących działalność gospodarczą/*;
14. Rachunek bankowy podany na wystawionej przeze mnie/przez nas fakturze VAT będzie jednocześnie rachunkiem bankowym ujawnionym w wykazie podmiotów VAT prowadzonym przez Szefa Krajowej Administracji Skarbowej; ponadto, o ile przepisy obowiązującego prawa będą tego wymagać, akceptuję/emy, że zapłata wynagrodzenia będzie odbywała się z zastosowaniem mechanizmu „split payment”;
15. Zapoznałem/liśmy się z Regulaminem określającym zasady wyboru wykonawców robót remontowych w Spółdzielni Mieszkaniowej „Dębina” w Warszawie i akceptuje/my jego postanowienia w całości;
16. Oświadczam/y, że uważamy się za związanych niniejszą ofertą przez okres wskazany w Ogłoszeniu **OZO/2/2024**;
17. W przypadku wybrania mojej/naszej oferty zobowiązuje/my się do podpisania umowy na warunkach zawartych w projekcie umowy z uwzględnieniem prowadzonych negocjacji w terminie i miejscu określonym przez Zamawiającego.

.....
(podpis i pieczęć Oferenta)



UMOWA NR ...

zawarta w Warszawie dnia 2024 roku pomiędzy:

Spółdzielnią Mieszkaniową „Dębina” z siedzibą w Warszawie (02-786) przy ul. Jana Rosoła 40, lok. 7, wpisaną do rejestru Przedsiębiorców Krajowego Rejestru Sądowego prowadzonego przez Sąd Rejonowy dla m. st. Warszawy pod numerem KRS 0000096502, posiadającą NIP 5261649541, REGON 010790490, reprezentowaną przez:

- – Prezesa Zarządu,
 – Członka Zarządu
 zwaną w dalszej treści niniejszej umowy „Zamawiającym”,
 a

 reprezentowanej przez:
 1.
 2.
 zwaną dalej Wykonawcą,

§ 1.**Postanowienia ogólne**

- 1.1. Przedmiot umowy:
 Remont dachu, wymianę orynnowania i rur spustowych na budynku przy ulicy w Warszawie.
- 1.2. Zakres robót obejmuje:
 1.2.1. szczegółowy zakres robót do wykonania określają: dokumentacja techniczna załączona do Ogłoszenia **OZO/2/2024**, kosztorysy ofertowe, stanowiące załącznik nr 1 do niniejszej Umowy, przy czym Strony uzgodniły ponadto co następuje
 (ustalenia dodatkowe).
- 1.2.2. codzienne sprzątanie w okresie prowadzenia prac w obszarze budynku, na którym prowadzone są prace.
- 1.3. Zamawiający zastrzega sobie prawo zmniejszenia ustalonego wyżej zakresu robót z dokonaniem wynikającej z tego zmniejszenia korekty wartości umownej robót.
- 1.4. Przedmiot Umowy zostanie wykonany w całości z materiałów dostarczonych przez Wykonawcę zgodnie z załączoną dokumentacją do Ogłoszenia **OZO/2/2024**.
- 1.5. Ogólne obowiązki Zamawiającego.
 1.5.1. Zamawiający zobowiązuje się do:
 a) Przekazania frontu robót (placu budowy),
 b) Umożliwienia Wykonawcy korzystania na placu budowy z energii elektrycznej i wody,
 c) Przystąpienia do odbioru robót zanikających,
 d) Przystąpienia do odbioru końcowego i odbioru przed końcem okresu gwarancyjnego Przedmiotu umowy,
 e) Zapłaty wynagrodzenia umownego zgodnie z postanowieniami niniejszej Umowy,
 1.5.2. Zamawiający może ustanowić Inspektora nadzoru inwestorskiego dla robót określonych w Przedmiocie umowy, o czym powiadomi Wykonawcę.
- 1.6. Zlecenie prac i robót podwykonawcom: **Zamawiający nie wyraża zgody na zatrudnianie podwykonawców.**

§ 2.**Obowiązki i oświadczenia Wykonawcy**

2.1. Wykonawca zobowiązuje się do:

- 2.1.1. Wykonania wszystkich robót zgodnie z przepisami Prawa Budowlanego, przepisami BHP, przepisami p.poż. oraz według zasad wiedzy technicznej i obowiązujących norm, wytycznych zawartych w Ogłoszeniu **OZO/2/2024** oraz zgodnie z uzgodnieniami i wskazówkami Zamawiającego przekazanymi w trakcie realizacji Umowy,
 2.1.2. Należytej staranności w wykonaniu przedmiotu Umowy oraz przekazania przedmiotu Umowy w należytym stanie umożliwiającym odbiór końcowy,
 2.1.3. Zakupu i transportu materiałów niezbędnych do wykonania przedmiotu Umowy,
 2.1.4. Oznakowania, wygradzenia i zabezpieczenia miejsca wykonywania prac,
 2.1.5. Utrzymania ładu i porządku na terenie prowadzonych robót w czasie ich wykonywania,
 2.1.6. Ponoszenia wszelkiej odpowiedzialności za szkody powstałe w trakcie wykonywania robót, a wynikię z przyczyn, za które odpowiedzialność ponosi Wykonawca,
 2.1.7. Zapewnienia przedstawicielowi Zamawiającego pełnej dostępności do robót zanikających oraz ulegających zakryciu,
 2.1.8. Zgłaszania do odbioru robót zanikających i ulegających zakryciu w trakcie wykonywania robót i w terminie umożliwiającym ich zbadanie przed ich zakryciem. Rozpoczęcie kolejnego etapu robót może nastąpić po dokonaniu odbioru w formie protokołu robót zanikających i ulegających zakryciu.
 2.1.9. Przekazania miejsca wykonywania robót w stanie nieogorszonemu i uporządkowanemu,
 2.1.10. Zabezpieczenia przed szkodami, które mogą wyniknąć w trakcie realizacji prac remontowych z przyczyn, za które odpowiedzialność ponosi Wykonawca, a w przypadku ich powstania naprawienia spowodowanych szkód, z zastrzeżeniem, że Wykonawca ponosi odpowiedzialność za wszystkie osoby w jego imieniu wykonujące przedmiot umowy,
 2.1.11. Właściwego zabezpieczenia oraz zapewnienia wymaganego przepisami prawa stanu bezpieczeństwa i ochrony p.poż. w zakresie prowadzonych prac,
 2.1.12. Zapewnienia we własnym zakresie zaplecza budowy i zaplecza socjalnego dla zatrudnionych pracowników,
 2.1.13. Przekazania Zamawiającemu przedmiotu umowy wraz z całością dokumentacji powykonawczej i warunkami gwarancyjnymi,
 2.1.14. Wywozu gruzu i innych odpadów budowlanych.
 2.2. W celu wykonania swoich obowiązków Wykonawca zapewni swoim staraniem i na swój koszt:
 2.2.1. Osobę decyzyjną, kierującą i nadzorującą roboty przez cały okres trwania robót – tel.;
 2.2.2. Organizację siły roboczej i pracy niezbędnych specjalistów i nieprzerwaną pracę przez przynajmniej pracowników;
 2.2.3. Prowadzenia robót zgodnie z przepisami BHP i ppoż.;
 2.2.4. Prowadzenia prac głośniejszych od poniedziałku do piątku w godzinach od 8.00 do 17.00.
 2.2.5. Codzienne utrzymywanie porządku na terenach przyległych do ogrodzenia znajdujących się zarówno na terenie Osiedla jak i poza Osiedlem;
 2.2.6. Organizację i utrzymanie zaplecza niezbędnego dla realizowanych robót;
 2.2.7. Prowadzenie robót w sposób nie powodujący szkód, w tym zagrożenia ludzi i mienia (ze szczególnym uwzględnieniem monitoringu, elementów stalowych, roślinności i drzewostanu).
 W przypadku wyrażenia przez Wykonawcę szkody u Zamawiającego lub na którejkolwiek z nieruchomości na których Zamawiający sprawuje zarząd jak zarząd powierzony, Wykonawca zobowiązuje się niezwłocznie ją naprawić, nie później jednak niż w terminie 7 dni od dnia zawiadomienia o szkodzie przez Zamawiającego – nienaprawienie szkody w powyższym terminie daje Zamawiającemu prawo zlecenia jej naprawienia podmiotowi trzeciemu na koszt i ryzyko Wykonawcy, bez konieczności wyznaczania Wykonawcy dodatkowych terminów w tym przedmiocie.

2.3. Wykonawca oświadcza, że dysponuje wystarczającą kadrą pracowników o wysokim poziomie kwalifikacji, jak również odpowiednią ilością, rodzajem i jakością sprzętu, narzędzi i innych elementów potrzebnych do wykonania przedmiotu umowy.

2.4. Wykonawca zobowiązuje się do wykonania przedmiotu umowy kompletnie i rzetelnie.

2.5. Wszystkie zastosowane materiały muszą posiadać wymagane przepisami prawa certyfikaty, atesty i świadectwa dopuszczenia do stosowania w budownictwie, a potwierdzone właściwości atestów i świadectw winna zawierać dokumentacja powykonawcza realizacji robót.

2.6. W przypadku zastosowania przez Wykonawcę materiałów innych niż przewidziane niniejszą umową, Zamawiający zastrzega sobie prawo żądania ich wymiany bez ponoszenia dodatkowych kosztów i bez zmiany wynagrodzenia przysługującego Wykonawcy. W przypadku niespełnienia przez Wykonawcę powyższego żądania, Zamawiającemu przysługuje prawo odstąpienia od umowy i obciążenia Wykonawcy karą umowną stosownie do postanowień § 10 Umowy.

2.7. Jeżeli w okresie wykonywania niniejszej Umowy – ogłoszony zostanie stan zagrożenia epidemicznego, epidemii lub inny równoważny – Wykonawca zobowiązuje się stosować zasady bezpieczeństwa zalecane przez właściwe organy i zapewnić odpowiednie do zagrożeń środki bezpieczeństwa.

§ 3.

Terminy realizacji

3.1. Terminy realizacji:

3.1.1. Termin zakończenia prac: 4 tygodni od daty przekazania frontu robót przez Zamawiającego

3.1.2. Zakończenie prac nastąpi nie później niż: rok

3.1.3. Wykonawca powiadomi Zamawiającego z dwutygodniowym wyprzedzeniem o gotowości do rozpoczęcia robót remontowych.

3.2. W przypadku zaistnienia przeszkód w wykonaniu przedmiotu umowy, za które Wykonawca nie ponosi odpowiedzialności, dopuszcza się zmianę terminów umownych. Pod rygorem nieważności, zmiana ta musi zostać zatwierdzona przez strony na piśmie w formie aneksu.

§ 4.

Wynagrodzenie

4.1. Strony ustalają wynagrodzenie ryczałtowe za zrealizowanie kompletnego i zgodnie z oznaczonymi powyżej właściwościami przedmiotu umowy w kwocie złotych polskich zł
netto - (słownie: złotych .../100 groszy) + podatek od towarów i usług (VAT) w wysokości zgodnej z obowiązującymi przepisami.

4.2. Wykonawca oświadcza, że wynagrodzenie określone w ust. 4.1 powyżej jest wystarczające dla realizacji Przedmiotu Umowy na zasadach określonych niniejszą Umową.

§ 5.

Roboty dodatkowe

5.1. Jeżeli w toku realizacji umowy nastąpi konieczność wykonania robót dodatkowych, rozumianych jako roboty poza zakresem Przedmiotu Umowy oznaczonym w §1 niniejszej Umowy, to Wykonawca wykona te roboty na dodatkowe zamówienie Zamawiającego, przy jednoczesnym zachowaniu wymaganych przepisami prawa oraz wiedzą techniczną norm i standardów wykonania. Obmiar koniecznych do przeprowadzenia prac będzie wykonywany na bieżąco realizacji przedmiotu umowy i będzie poprzedzony pisemną koniecznością na wykonanie tych prac.

5.2. Wykonawca rozpocznie wykonywanie robót, o których mowa w ust. 5.1. powyżej po pisemnym uzgodnieniu z Zamawiającym szczegółów dotyczących realizacji robót dodatkowych oraz wysokości wynagrodzenia Wykonawcy, w drodze aneksu do niniejszej umowy. Wykonanie robót dodatkowych nie może wpłynąć na umówiony termin zakończenia robót, chyba że Strony postanowią inaczej.

§ 6.

Odbiór Przedmiotu umowy i Rozliczenia

6.1. Rozliczenie robót i płatność nastąpi po wykonaniu całości robót na danym budynku i przedłożeniu wykonanej przez Wykonawcę dokumentacji powykonawczej przedmiotu zamówienia oraz po dokonaniu protokółarnego, bezusterkowego odbioru końcowego zakresu robót.

6.2. Po zakończeniu kolejnych etapów prac, Wykonawca zgłosi pisemnie Zamawiającemu gotowość ich odbioru najpóźniej w najbliższym kolejnym dniu roboczym, w godzinach pracy Spółdzielni.

6.3. Zamawiający określi termin odbioru robót, a o wyznaczonym terminie powiadomi Wykonawcę.

6.4. Odbiór wykonanych robót nastąpi w terminie do 7 dni roboczych od daty zgłoszenia przez Wykonawcę gotowości do odbioru.

6.5. Przed przystąpieniem przez Zamawiającego do odbioru prac Wykonawca zobowiązany jest, najpóźniej na trzy dni przed wyznaczonym terminem odbioru przedstawić:

6.5.1. Oświadczenie potwierdzające czystość obszaru w jakim był wykonywany przedmiot umowy,

6.5.2. Kompletną dokumentację powykonawczą.

6.6. O wykonaniu Przedmiotu umowy, Wykonawca poinformuje w formie pisemnej Zamawiającego w celu przystąpienia przez Strony do końcowego odbioru Przedmiotu umowy. Końcowy odbiór

Przedmiotu Umowy jest możliwy jedynie w sytuacji nie zgłaszania przez Zamawiającego żadnych wad, usterek czy innych zastrzeżeń do wykonanego Przedmiotu umowy. Jeżeli Zamawiający zgłosi

jakikolwiek wadę, usterki czy inne zastrzeżenia do przedstawionego do odbioru Przedmiotu umowy – Strony wspólnie określają termin niezbędny i technologicznie uzasadniony dla usunięcia przez

Wykonawcę zgłoszonych wad, usterek, czy innych zastrzeżeń, w razie braku zgody pomiędzy Stronami – termin wskazuje Zamawiający. Po usunięciu zgłoszonych wad, usterek, czy innych zastrzeżeń do

Przedmiotu umowy przez Wykonawcę, dokonuje on ponownego zgłoszenia gotowości odbioru końcowego Zamawiającego. Końcowy protokół odbioru Przedmiotu umowy musi zawierać atesty i deklaracje dla zastosowanych materiałów i urządzeń.

6.7. Podstawą do wystawienia faktury jest bezusterkowy protokół odbioru.

6.8. Należności Wykonawcy będą płatne na podstawie prawidłowo wystawionej i doręczonej Zamawiającemu faktury VAT w terminie 14 dni od daty doręczenia faktury Zamawiającemu na

rachunek bankowy Wykonawcy wskazany na tej fakturze, przy czym Wykonawca oświadcza, że rachunek bankowy podany na fakturze VAT będzie jednocześnie rachunkiem bankowym ujawnionym w

wykazie podmiotów VAT prowadzonym przez Szefa Krajowej Administracji Skarbowej, a gdyby nie był na tym wykazie ujawniony Strony ustalają, że Zamawiający ma prawo się wstrzymać z dokonaniem

zapłaty do czasu ujawnienia numeru rachunku, na który ma zostać dokonana płatność, we wspomnianym wykazie, a okres ten nie będzie traktowany jako opóźnienie w płatności. Ponadto, a o ile przepisy

obowiązujące prawa będą tego wymagać, zapłata wynagrodzenia będzie odbywała się z zastosowaniem mechanizmu „split payment”.

6.9. Zamawiający ma prawo odmowy przyjęcia faktury nieposiadającej załącznika w postaci protokołu końcowego odbioru robót.

6.10. Zamawiający oświadcza, że jest płatnikiem podatku VAT i upoważnia Wykonawcę do wystawienia faktur VAT bez podpisu osoby upoważnionej do odbioru faktury.

6.11. Wykonawca oświadcza, że jest płatnikiem podatku VAT.

6.12. Zamawiający ma prawo wstrzymać roboty, jeżeli są one realizowane niezgodnie z przepisami prawa budowlanego, warunkami umowy, zasadami wiedzy technicznej, przyjętą technologią robót lub

obowiązującymi Polskimi Normami oraz niezgodnie z przepisami BHP i p.poz.

6.13. Jeżeli Wykonawca nie poinformuje Zamawiającego o terminie odbioru robót znikających i ulegających zakryciu we właściwym czasie, zobowiązany jest odkryć roboty lub wykonać roboty

niezbędne do zbadania robót, a następnie przywrócić roboty do stanu poprzedniego bez dodatkowych kosztów obciążających Zamawiającego za wykonanie koniecznych i niezbędnych robót dla ustalenia

stanu faktycznego robót znikających i ulegających zakryciu.

6.14. W przypadku nienależytego lub nieterminowego wykonywania przedmiotu umowy, nie podjęcia

czynności zmierzających do usunięcia zgłaszanych wad lub usterek, Zamawiającemu przysługuje

prawo odstąpienia od Umowy, po uprzednim wezwaniu Wykonawcy do należytego lub terminowego

wykonywania przedmiotu umowy lub usunięcia zgłaszanych wad lub usterek, oraz zlecenia wykonania przedmiotu umowy lub usunięcia zgłoszonych wad i usterek, innemu podmiotowi, przy czym różnica pomiędzy kosztem tych prac wynikających z niniejszej Umowy a kosztem prac zrealizowanych w takiej sytuacji przez inny podmiot będzie stanowił koszt i ryzyko Wykonawcy (Zamawiający ma prawo obciążyć z tego tytułu Wykonawcę).

§ 7.

Zabezpieczenie należytego wykonania umowy w okresie gwarancji i rękojmi

- 7.1. Zabezpieczenie należytego wykonania umowy w okresie gwarancji i rękojmi ustala się w wysokości 5% wynagrodzenia netto i zostanie ono każdorazowo potrącone z wystawionych faktur VAT.
- 7.2. Przedmiotowe zabezpieczenie może być (ale nie musi) zamienione na gwarancje bankową lub polisę ubezpieczeniową na okres gwarancji i rękojmi po uprzednim złożeniu przez Wykonawcę pisemnego wniosku najpóźniej na miesiąc przed terminem przewidywanego zakończenia robót określonego w umowie. Decyzje w tej sprawie podejmuje Zarząd Spółdzielni po uprzednim przedstawieniu mu projektu gwarancji lub polisy do akceptacji.
- 7.3. Zabezpieczenie należytego wykonania umowy określone w ust. 7.1. powyżej zostanie zwrócone na pisemny wniosek Wykonawcy złożony nie wcześniej niż 30 dni po upływie okresu gwarancyjnego, w terminie do 14 dni o ile zostanie sporządzony bezusterkowy protokół gwarancyjny, o którym mowa w § 8 ust. 8.7. Umowy.

§ 8.

Gwarancja i rękojmia

- 8.1. Wykonawca ponosi odpowiedzialność z tytułu rękojmi i gwarancji za wady fizyczne zmniejszające wartość techniczną, użytkową lub estetyczną z tytułu wykonania przedmiotu umowy.
- 8.2. Wykonawca udziela Zamawiającemu gwarancji na wykonany przedmiot umowy w wymiarze miesięcy od dnia podpisania bezusterkowego protokołu końcowego odbioru Przedmiotu umowy.
- 8.3. Gwarancja nie obejmuje normalnego zużycia Przedmiotu umowy.
- 8.4. Wszystkie reklamacje będą zgłaszane przez Zamawiającego niezwłocznie i potwierdzone pisemnie, przy czym czas reakcji Wykonawcy liczy się od czasu zgłoszenia, a nie potwierdzenia pisemnego.
- 8.5. W okresie gwarancji Wykonawca zobowiązany jest do nieodpłatnego usunięcia zgłoszonych wad i usterek w terminie ustalonym przez strony umowy nie później niż:
 - 8.5.1. w przypadku usterek lub wad zagrażających życiu lub zdrowiu mieszkańców – w trybie natychmiastowym nie później niż 24 godziny (nie wyłączając dni wolnych i świąt) od daty zgłoszenia przez Zamawiającego. Zgłoszenie może nastąpić w formie: telefonicznej, e-mail lub pisemnej.
 - 8.5.2. w przypadkach pozostałych usterek lub wad – 5 dni roboczych od daty zgłoszenia przez Zamawiającego. Zgłoszenie może nastąpić w formie: e-mail lub pisemnej.
- 8.6. W przypadku nienależytego lub nieterminowego wykonywania przedmiotu umowy, nie podjęcia czynności zmierzających do usunięcia zgłoszonych wad i usterek w oznaczonym w ust. 8.5. powyżej terminie lub terminie ustalonym przez Strony, Zamawiającemu przysługują prawo zlecenia wykonania przedmiotu umowy lub usunięcia zgłoszonych wad i usterek, innemu podmiotowi, na koszt i ryzyko Wykonawcy bez konieczności wyznaczenia Wykonawcy dodatkowych terminów wykonania niniejszej Umowy.
- 8.7. Przed zakończeniem okresu gwarancji, Strony zobowiązują się sporządzić protokół – w przypadku stwierdzenia jakichkolwiek wad, zastosowanie odpowiednio mają postanowienia niniejszego paragrafu, przy czym po usunięciu wad konieczne jest ponowne sporządzenie protokołu w zakresie obejmującym co najmniej te wady.

§ 9.

Ubezpieczenie Wykonawcy

Wykonawca obowiązany jest do posiadania ubezpieczenia OC w zakresie prowadzonej działalności z tytułu szkód, które mogą zaistnieć w okresie od rozpoczęcia robót do przekazania placu przedmiotowi umowy Zamawiającemu, w związku z określonymi zdarzeniami losowymi od ryzyk budowlanych na kwotę zapewniającą pokrycie wszelkich roszczeń powstałych w wyniku realizacji przedmiotu zamówienia. Polisa Wykonawcy stanowi Załącznik nr do niniejszej Umowy. W przypadku upływu terminu obowiązywania polisy w okresie wykonywania niniejszej Umowy, Wykonawca zobowiązuje się dostarczyć kolejną polisę – na warunkach nie gorszych - najpóźniej w dniu następnym po upływie okresu jej obowiązywania.

§ 10.

Kary umowne i odsetki

- 10.1. W razie opóźnienia w wykonaniu obowiązków wynikających z postanowień niniejszej umowy z przyczyn niezależnych od Zamawiającego, Wykonawca zapłaci Zamawiającemu karę umowną w wysokości 0,3% wynagrodzenia brutto za każdy dzień opóźnienia:
 - 10.1.1. realizacji danego etapu robót przedmiotu umowy, lub terminu zakończenia robót (przy czym kary te nie mogą się dublować) lub
 - 10.1.2. przekroczenia terminu usunięcia wad lub usterek lub
 - 10.1.3. nie przedstawienia przez Wykonawcę kolejnej polisy zgodnie z postanowieniami § 9 Umowy.
- 10.2. W przypadku, gdy wartość naliczonych kar z tytułów, o którym mowa w ust. 10.1. powyżej przekroczy 10% wynagrodzenia za przedmiot umowy, Zamawiający zastrzega sobie prawo odstąpienia od umowy z winy Wykonawcy. W takim przypadku przysługuje Wykonawcy tylko wynagrodzenie za faktycznie i właściwie wykonane prace do czasu odstąpienia od umowy, potwierdzone przez przedstawiciela Zamawiającego w protokole odbioru robót z zastrzeżeniem prawa do żądania od Wykonawcy zapłaty kar umownej, o której mowa w ust. 10.3 poniżej.
- 10.3. W przypadku odstąpienia od umowy przez Zamawiającego z przyczyn zawinionych przez Wykonawcę, Wykonawca zapłaci Zamawiającemu karę umowną w wysokości 20% wynagrodzenia umownego brutto ustalonego w § 4 ust. 4.1. Umowy.
- 10.4. W przypadku odstąpienia od umowy przez Wykonawcę z przyczyn niezawinionych przez Zamawiającego, Wykonawca zapłaci Zamawiającemu karę umowną w wysokości 20% wynagrodzenia umownego brutto ustalonego w § 4 ust. 4.1. Umowy.
- 10.5. Zamawiający zastrzega sobie prawo dochodzenia odszkodowania uzupełniającego, przewyższającego wysokość określonych niniejszą Umową kar umownych.
- 10.6. W przypadku odstąpienia od umowy przez Zamawiającego, z winy Zamawiającego, Zamawiający zapłaci Wykonawcy karę umowną w wysokości 20 % wartości brutto niezrealizowanych robót wynikających z przedmiotu umowy.
- 10.7. W przypadku nieterminowej płatności, Wykonawca ma prawo domagać się zapłaty odsetek ustawowych.
- 10.8. Zamawiający ma prawo obciążyć Wykonawcę karą umowną w wysokości 500,00 zł netto za każdorazowe: nieprzestrzeżenie przepisów BHP oraz naruszenie zapisów umowy w aspekcie utrzymania porządku.
- 10.9. Kary umowne, o których mowa w niniejszej Umowie, mogą zostać potrącone przez Zamawiającego z należnościami Wykonawcy od Zamawiającego, na co Wykonawca wyraża zgodę.

§ 11.

Postanowienia końcowe

- 11.1. Ze strony Wykonawcy osobą odpowiedzialną za realizację umowy jest Telefon:
- Ze strony Zamawiającego osobami uprawnionymi do kontaktu z Wykonawcą, sprawującymi nadzór nad pracami objętymi umową, w tym uprawnionymi do przedstawiania uwag dotyczących wykonania przedmiotu umowy oraz zlecenia dodatkowych prac są przedstawiciele Zamawiającego z zastrzeżeniami §5:

....., telefon
....., telefon

O każdej zmianie osób upoważnionych strony poinformują się na piśmie, pod rygorem uznania korespondencji za doręczoną z ostatnim dniem, w jakim odbiór korespondencji był możliwy u operatora pocztowego. Pierwszymi adresami stron są adresy wskazane w określeniu stron umowy.

Strony ustalają, że w celu sprawnego wykonywania niniejszej Umowy ustalają także możliwość kontaktu w formie elektronicznej, z zastrzeżeniem, że nie dotyczy to składania oświadczeń wywołujących skutki prawne:

- dla Zamawiającego: smdebina@smdebina.pl

- dla Wykonawcy:

11.2. Wszelkie zmiany i uzupełnienia treści umowy wymagają pod rygorem nieważności, sporządzenia aneksu do umowy i podpisania go przez strony.

11.3. W przypadku jakiegokolwiek rozbieżności pomiędzy treścią oferty Wykonawcy a treścią niniejszej Umowy, postanowienia niniejszej Umowy mają pierwszeństwo.

11.4. Wszelkie sprawy sporne będą rozstrzygane w drodze polubownej, a w przypadku braku porozumienia przez Sąd właściwy dla siedziby Zamawiającego.

11.5. Umowa niniejsza została sporządzona w 2 jednobrzmiących egzemplarzach, po 1 egzemplarzu dla każdej ze stron.

Załączniki do Umowy stanowiące jej integralną część:

- 1.....
- 2..

ZAMAWIAJĄCY:

WYKONAWCA:

Formularz kalkulacyjny budynku MDM - dach
Ul. J. Rosoła 26A

Załącznik nr 4

Lp.	Zakres prac	j.m.	ilość	cena jed. netto	netto	brutto
1	zabezpieczenie krzewów oraz pozostałej zieleni wraz z jej rekultywacją po zakończeniu prac	kpl.	1,00	0,00	0,00	0,00
2	demontaż orynnowania, rur spustowych i obróbek nad i podrynniowych wokół budynku wraz z utylizacją	m	82,9	0,00	0,00	0,00
3	rozkręcenie blachy potłocowej z blachodachówki i ponowny montaż na wysokości 1m - prace konieczne do przeprowadzenia wymiany obróbek blacharskich i orynnowania	kpl.	1,0	0,00	0,00	0,00
4	montaż obróbki blacharskiej gzymsu - podrynnowej	m	82,9	0,00	0,00	0,00
5	wymiana płyty OSB pod obróbką gzymsu wraz z nową warstwą papy	m	82,9	0,00	0,00	0,00
6	montaż orynnowania - System rynnowy Niagara 150/120 Pruszyński, rynny stalowe powlekane, białe	m	82,9	0,00	0,00	0,00
7	montaż obróbki nadrynnowej	m	82,9	0,00	0,00	0,00
9	montaż rur spustowych Ø 120 mm, stalowe, powlekane kolor biały - 6 rur spustowych	m	63,3	0,00	0,00	0,00
10	dostosowanie redukcji sztucera żeliwnego do zwiększonego przekroju rur spustowych + rozeta	szt.	6,0	0,00	0,00	0,00
11	uzupełnienie otworu przejścia rury spustowej przez gzyms i wykończenie przejścia pod kolor gzymsu	szt.	6,0	0,00	0,00	0,00
12	koszt rusztowania/podnośników	kpl.	1,0	0,00	0,00	0,00
13	usunięcie miejscowych ognisk korozji na powierzchni blachy (czyszczenie mechaniczne z korozji, mycie, odtłuszczenie, malowanie farbą antykorozyjną Elastometal firmy Noxan w kolorze zbliżonym) - założono 3% pow. połaci dachowej	m2	12,5	0,00	0,00	0,00
14	mycie, odgrzybienie, malowanie elewacji czoła gzymsu	m2	24,9	0,00	0,00	0,00
15	miejscowe przyklejenie membran dachowych	kpl.	1,0	0,00	0,00	0,00
SUMA				0,00	0,00	0,00

Formularz kalkulacyjny budynku MDM - dach
Ul. J. Rosoła 24

Załącznik nr 4

Lp.	Zakres prac	j.m.	ilość	cena jed. netto	netto	brutto
1	zabezpieczenie krzewów oraz pozostałej zieleni wraz z jej rekultywacją po zakończeniu prac	kpl.	1,00	0,00	0,00	0,00
2	demontaż orynnowania, rur spustowych i obróbek nad i podrynnolowych wokół budynku wraz z utylizacją	m	82,9	0,00	0,00	0,00
3	rozkręcenie blachy połaciowej z blachodachówki i ponowny montaż na wysokości 1m - prace konieczne do przeprowadzenia wymiany obróbek blacharskich i orynnowania	kpl.	1,0	0,00	0,00	0,00
4	montaż obróbki blacharskiej gzymsu - podrynnowej	m	82,9	0,00	0,00	0,00
5	wymiana płyty OSB pod obróbką gzymsu wraz z nową warstwą papy	m	82,9	0,00	0,00	0,00
6	montaż orynnowania - System rynnowy Niagara 150/120 Pruszyński, rynny stalowe powlekane, białe	m	82,9	0,00	0,00	0,00
7	montaż obróbki nadrynnowej	m	82,9	0,00	0,00	0,00
9	montaż rur spustowych Ø 120 mm, stalowe, powlekane kolor biały - 6 rur spustowych	m	62,2	0,00	0,00	0,00
10	dostosowanie redukcji sztucera żeliwnego do zwiększonego przekroju rur spustowych + rozeta	szt.	6,0	0,00	0,00	0,00
11	uzupełnienie otworu przejścia rury spustowej przez gzyms i wykończenie przejścia pod kolor gzymsu	szt.	6,0	0,00	0,00	0,00
12	koszt rusztowania/podnośników	kpl.	1,0	0,00	0,00	0,00
13	usunięcie miejscowych ognisk korozji na powierzchni blachy (czyszczenie mechaniczne z korozji, mycie, odtłuszczenie, malowanie farbą antykorozyjną Elastometal firmy Noxan w kolorze zbliżonym) - założono 3% pow. połaci dachowej	m2	12,5	0,00	0,00	0,00
14	mycie, odgrzybienie, malowanie elewacji czoła gzymsu	m2	24,9	0,00	0,00	0,00
15	miejscowe przyklejenie membran dachowych	kpl.	1,0	0,00	0,00	0,00
SUMA				0,00	0,00	0,00

Formularz kalkulacyjny budynku MDM - dach
Ul. J. Rosoła 30

Załącznik nr 4

Lp.	Zakres prac	j.m.	ilość	cena jed. netto	netto	brutto
1	zabezpieczenie krzewów oraz pozostałej zieleni wraz z jej rekultywacją po zakończeniu prac	kpl.	1,00	0,00	0,00	0,00
2	demontaż orynnowania, rur spustowych i obróbek nad i podrynnolowych wokół budynku wraz z utylizacją	m	82,9	0,00	0,00	0,00
3	rozkręcenie blachy połaciowej z blachodachówki i ponowny montaż na wysokości 1m - prace konieczne do przeprowadzenia wymiany obróbek blacharskich i orynnowania	kpl.	1,0	0,00	0,00	0,00
4	montaż obróbki blacharskiej gzymsu - podrynnowej	m	82,9	0,00	0,00	0,00
5	wymiana płyty OSB pod obróbką gzymsu wraz z nową warstwą papy	m	82,9	0,00	0,00	0,00
6	montaż orynnowania - System rynnowy Niagara 150/120 Pruszyński, rynny stalowe powlekane, białe	m	82,9	0,00	0,00	0,00
7	montaż obróbki nadrynnowej	m	62,8	0,00	0,00	0,00
9	montaż rur spustowych Ø 120 mm, stalowe, powlekane kolor biały - 6 rur spustowych	m	6,0	0,00	0,00	0,00
10	dostosowanie redukcji sztućca żeliwnego do zwiększonego przekroju rur spustowych + rozeta	szt.	6,0	0,00	0,00	0,00
11	uzupełnienie otworu przejścia rury spustowej przez gzyms i wykończenie przejścia pod kolor gzymsu	szt.	6,0	0,00	0,00	0,00
12	koszt rusztowania/podnośników	kpl.	1,0	0,00	0,00	0,00
13	usunięcie miejscowych ognisk korozji na powierzchni blachy (czyszczenie mechaniczne z korozji, mycie, odtłuszczenie, malowanie farbą antykorozyjną Elastometal firmy Noxan w kolorze zbliżonym) - założono 3% pow. połaci dachowej	m2	12,5	0,00	0,00	0,00
14	mycie, odgrzybienie, malowanie elewacji czoła gzymsu	m2	24,9	0,00	0,00	0,00
15	miejscowe przyklejenie membran dachowych	kpl.	1,0	0,00	0,00	0,00
SUMA				0,00	0,00	0,00

Formularz kalkulacyjny budynku MDM - dach
 Ul. J. Nowoursynowska 91

Załącznik nr 4

Lp.	Zakres prac	j.m.	ilość	cena jed. netto	netto	brutto
1	zabezpieczenie krzewów oraz pozostałej zieleni wraz z jej rekultywacją po zakończeniu prac	kpl.	1,00	0,00	0,00	0,00
2	demontaż orynnowania, rur spustowych i obróbek nad i podrynnolowych wokół budynku wraz z utylizacją	m	82,9	0,00	0,00	0,00
3	rozkreślenie blachy połaciowej z blachodachówki i ponowny montaż na wysokości 1m - prace konieczne do przeprowadzenia wymiany obróbek blacharskich i orynnowania	kpl.	1,0	0,00	0,00	0,00
4	montaż obróbki blacharskiej gzymsu - podrynnowej	m	82,9	0,00	0,00	0,00
5	wymiana płyty OSB pod obróbką gzymsu wraz z nową warstwą papy	m	82,9	0,00	0,00	0,00
6	montaż orynnowania - System rynnowy Niagara 150/120 Pruszyński, rynny stalowe powlekane, białe	m	82,9	0,00	0,00	0,00
7	montaż obróbki nadrynnowej	m	82,9	0,00	0,00	0,00
9	montaż rur spustowych Ø 120 mm, stalowe, powlekane kolor biały - 6 rur spustowych	m	62,6	0,00	0,00	0,00
10	dostosowanie redukcji sztucera żeliwnego do zwiększonego przekroju rur spustowych + rozeta	szt.	6,0	0,00	0,00	0,00
11	uzupełnienie otworu przejścia rury spustowej przez gzyms i wykończenie przejścia pod kolor gzymsu	szt.	6,0	0,00	0,00	0,00
12	koszt rusztowania/podnośników	kpl.	1,0	0,00	0,00	0,00
13	usunięcie miejscowych ognisk korozji na powierzchni blachy (czyszczenie mechaniczne z korozji, mycie, odtuszczenie, malowanie farbą antykorozyjną Elastometal firmy Noxan w kolorze zbliżonym) - założono 3% pow. połaci dachowej	m2	12,5	0,00	0,00	0,00
14	mycie, odgrzybienie, malowanie elewacji czoła gzymsu	m2	24,9	0,00	0,00	0,00
15	miejscowe przyklejenie membran dachowych	kpl.	1,0	0,00	0,00	0,00
SUMA				0,00	0,00	0,00

Dokumentacja techniczna dla budynku przy ul. J. Rosoła 24, 26A, 30 i Nowoursynowskiej 91:

1. Ogólne wytyczne realizacyjne:
 - 1.1. Do realizacji przedmiotu umowy wymagane będzie zastosowanie systemu rynien stalowych Niagara producenta Pruszyński;
 - 1.2. Wykonawca proponuje optymalne wg niego rozwiązanie zaizolowania i wykończenia przejścia rur spustowych przez gzymsy;
 - 1.3. Dach i obróbki w kolorze zielonym RAL 6020
 - 1.4. Obróbki blacharskie z blachy powlekanej gr. 0,5mm
 - 1.5. Orynnowanie i rury spustowe w kolorze białym.
 - 1.6. Malowanie elewacji farbą elewacyjną silikonową w kolorze elewacji.
2. Wszystkie wyceny i obliczenia prac należy wykonać w oparciu o:
 - 2.1. Otrzymany przedmiar robót;
 - 2.2. Ocenę własną warunków miejscowych;
 - 2.3. Wymagania Zamawiającego ujęte w specyfikacji;
 - 2.4. Warunki wykonania i odbioru robót budowlano-remontowych.
3. W ofercie należy ująć:
 - 3.1. Remont dachu i orynnowania;
 - 3.2. Zabezpieczenie izolacji termicznej stropu poddasza nieużytkowego,
 - 3.3. Zabezpieczenie obiektu na czas prowadzenia prac,
 - 3.4. Zabezpieczenie wszystkich sąsiadujących elementów nie podlegających pracom ujętym w specyfikacji na cały czas robót;
 - 3.5. Wykonanie koniecznych robót przygotowawczych, porządkowych, przygotowanie placu budowy – likwidacja placu budowy i przywrócenie stanu pierwotnego terenu robót.
4. Całkowity koszt robót powinien również zawierać koszt rusztowań, odbioru rusztowań, przygotowania terenu robót, zabezpieczenia składowania materiałów, codziennego sprzątania terenu robót, zachowania całodobowej drożności ciągów komunikacyjnych w okolicy budynku oraz do niego przynależnej, zapewnienie kontenera na śmieci.
5. Wymogi odnośnie wykonawstwa:
 - 5.1. Czasookres wykonywania robót należy minimalizować;
 - 5.2. Wykonawca będzie ponosił pełną odpowiedzialność i bezpośrednią odpowiedzialność za szkody powstałe z jego winy w związku z prowadzonymi pracami;
 - 5.3. Ewentualne uszkodzenia elementów budynku, osprzętu nie podlegającego wymianie, instalacji, wynikłe z winy wykonawcy w związku z wykonywanymi robotami, powinny być w trybie natychmiastowym usuwane kosztem i staraniem Wykonawcy;
 - 5.4. Prace głośne można prowadzić od poniedziałku do piątku w godzinach 8.00 – 17.00;
 - 5.5. W czasie dnia roboczego (trwania prac):
 - 5.5.1. Materiały budowlane powinny być tak ulokowane aby nie zastawiać przejścia;
 - 5.6. Po zakończeniu każdego dnia roboczego:
 - 5.6.1. Teren prowadzenia prac i jego otoczenie powinno być uprzątnięte,
 - 5.6.2. Pozostałości materiałów powinny być uprzątnięte.



Załączniki:

1. Rzuty więźby dachowej,
2. Rzuty dachu
3. Przekroje budynków
4. Elewacje
5. Dokumentacja fotograficzna.

roh
gf

Handwritten initials in blue ink: "hcz" and a signature.

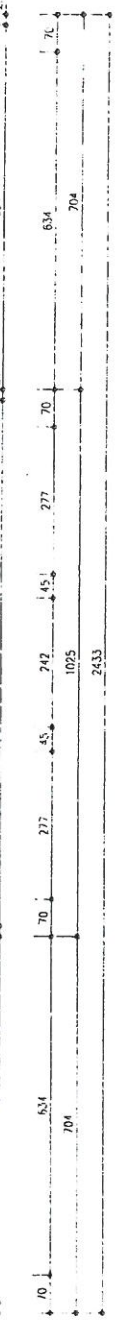
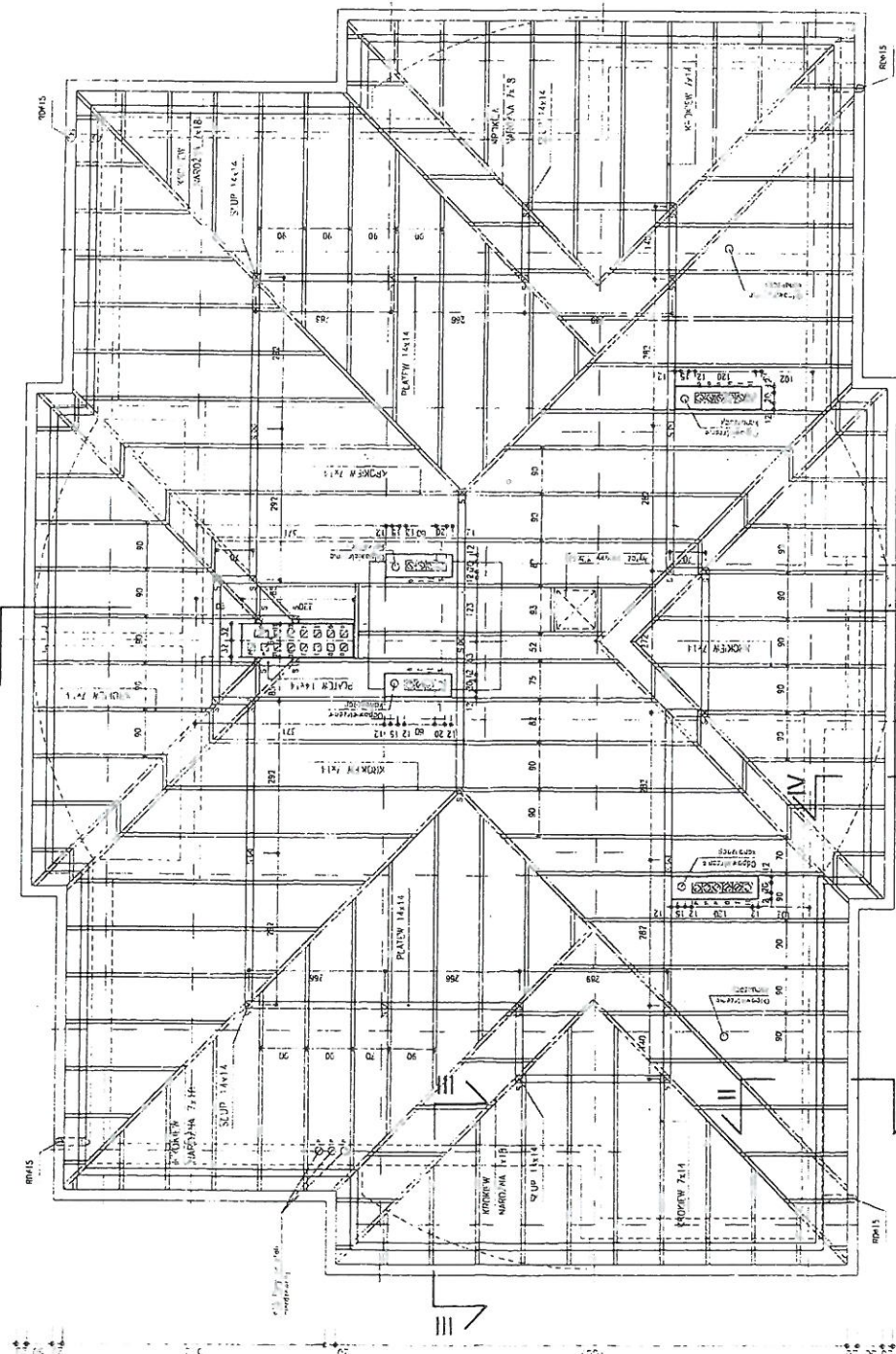
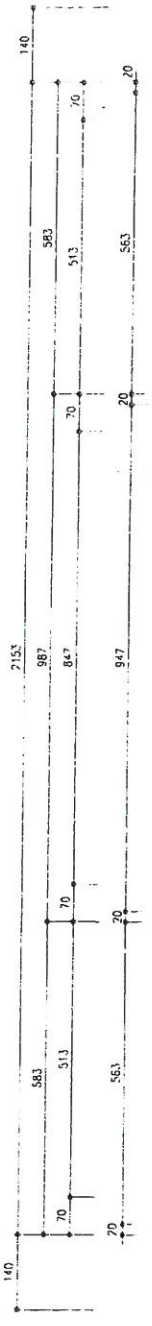

**WYKONANO NADŁUG PROJEKTU
 I OPISU TECHNICZNEGO
 DOKUMENTACJA
 POWNYKONAWCZA**

PROJEKTOWY	OPISOWY	WYKONAWCA		INWESTOR		DATUM	
Nazwa i adres Wykonawcy: Nazwa i adres Inwestora: Miejsce i data: Skala: Zawartość: Wynik: Podpis i pieczęć: Data: Zawartość: Wynik: Podpis i pieczęć: Data:							

— KONTRAKT —

• RUCH
SALONKI

WYKONANO WEDŁUG PROJEKTU
I OPISU TECHNICZNEGO

DOKUMENTACJA
PROJEKTOWA

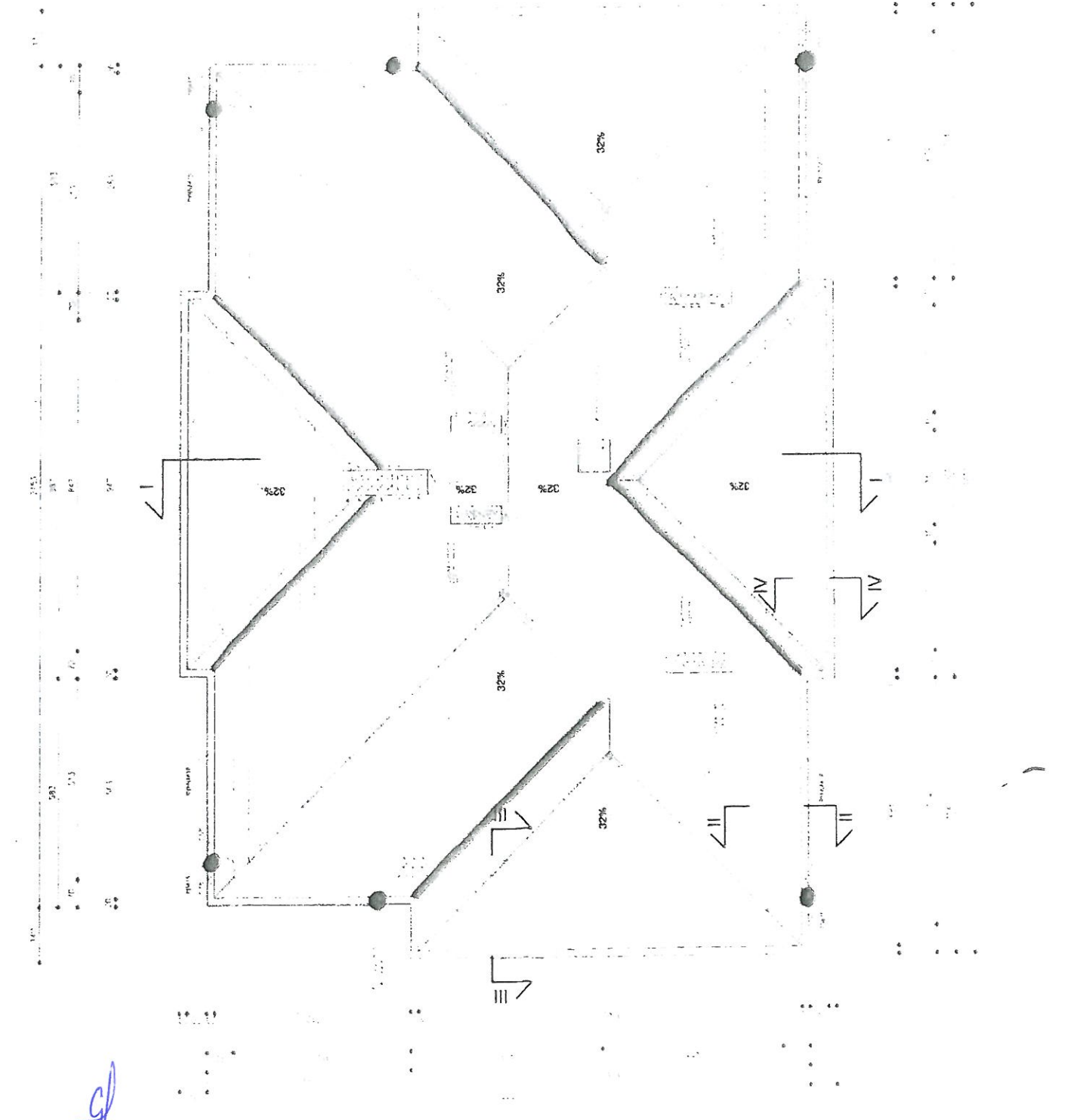

100
100

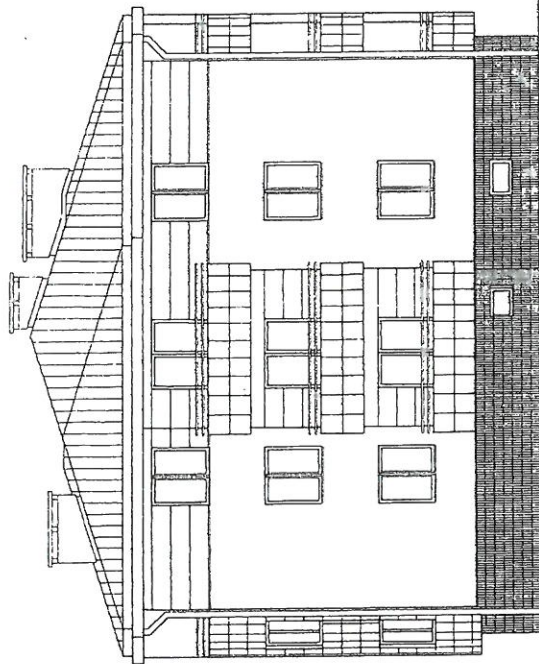

WYKONANO WEDŁUG PROJEKTU
I OPISU TECHNICZNEGO

DOKUMENTACJA
POMYKONANOWA

PROJEKTOWY I WYKONAWCZY INWESTOR
PRO INWEST. Sp. z o.o.
ul. Koszykiowa 55
01-631 Warszawa

Adres: ul. WOLCZKI WARSZAWSKI ST. 526/73B Data: 27 01 1988

Wykonawca: JAROSŁAW KENSKI
JANEK SAMULCZYK
MAREK WILCZEK
KRAKÓW

INZ. WITOLD RYBICKI ST. 526/73B
INZ. ROBERT DULY ST. 128/77
INZ. BRUNO NOWAK ST. 853/73

Skądś: ul. WOLCZKI WARSZAWSKI ST. 526/73B
ul. WOLCZKI WARSZAWSKI ST. 527/73

Przebieg projektu: WYKONANIE PRAC WYKONAWCZYCH BUDOWLANYCH, TECHNICZNO POMOCE
BUDOWNI WIELKOPŁASZCZYNOWYCH, ul. ROŚCIZY, ul. BOWKURS INDOCKA.

Wzrost: 100
Waga: 100
Temperatura: 100

104

WYKONANO WEDŁUG PROJEKTU
I OPISU TECHNICZNEGO

DOKUMENTACJA
POMYKONAWCZA

PRACOWNIA GOSPODARSTWA WILKOŃSKIEGO		
ul. WILKOŃSKA 7-8		
04-100 WILKÓW		
Miejscowość: WILKÓW		
Data: 1992		
Nazwa obiektu: ...		
Podpis: ...		
Pieczęć: ...		

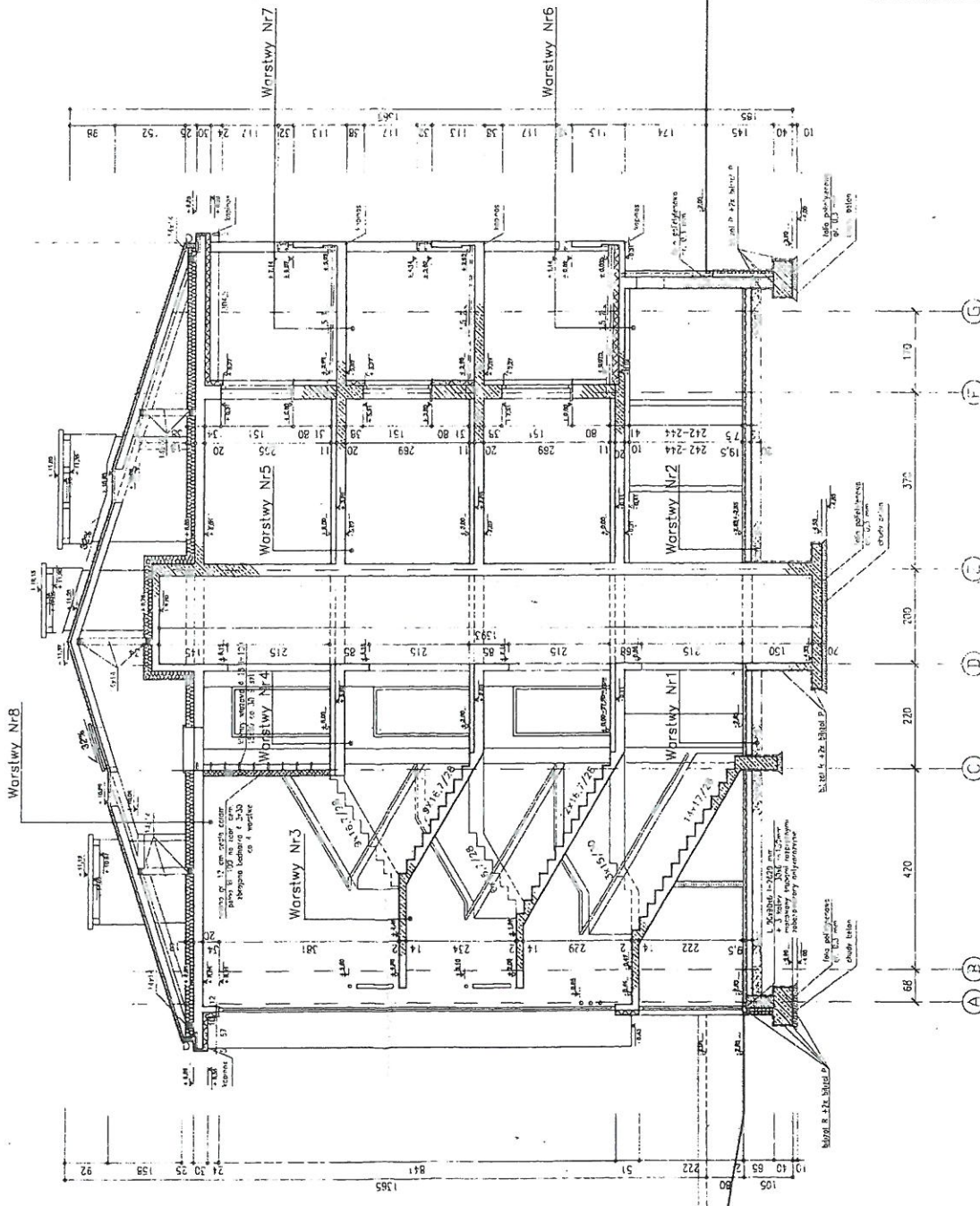

Handwritten blue ink marks, including initials 'AG' and a stylized signature or stamp.

Handwritten initials and signature in blue ink.

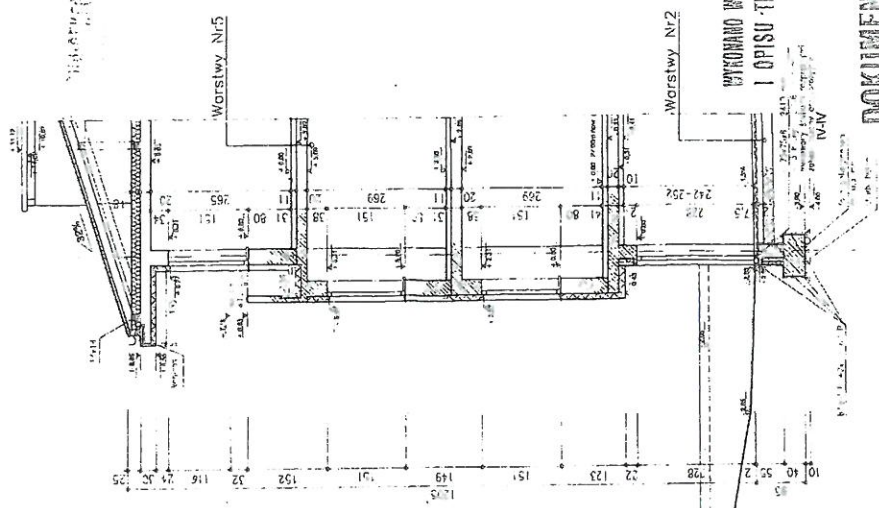
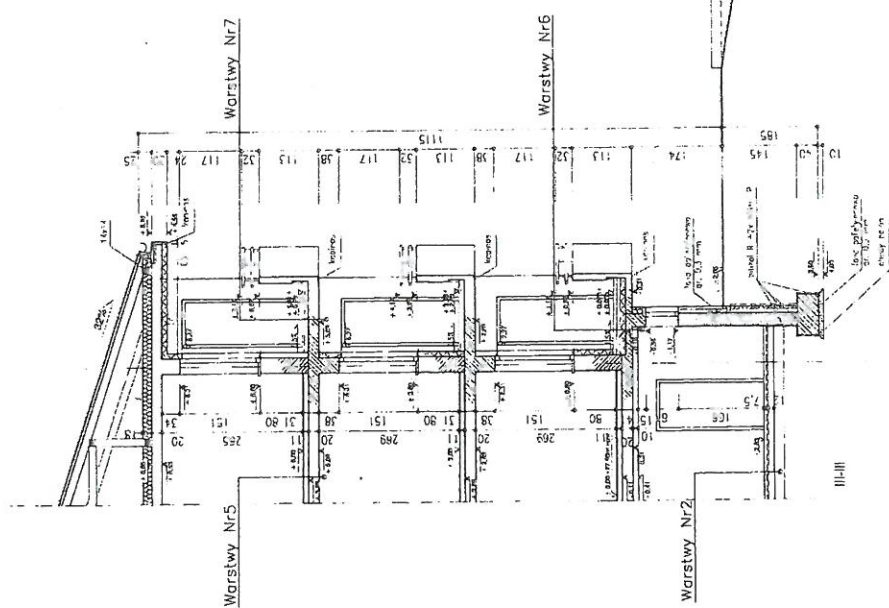
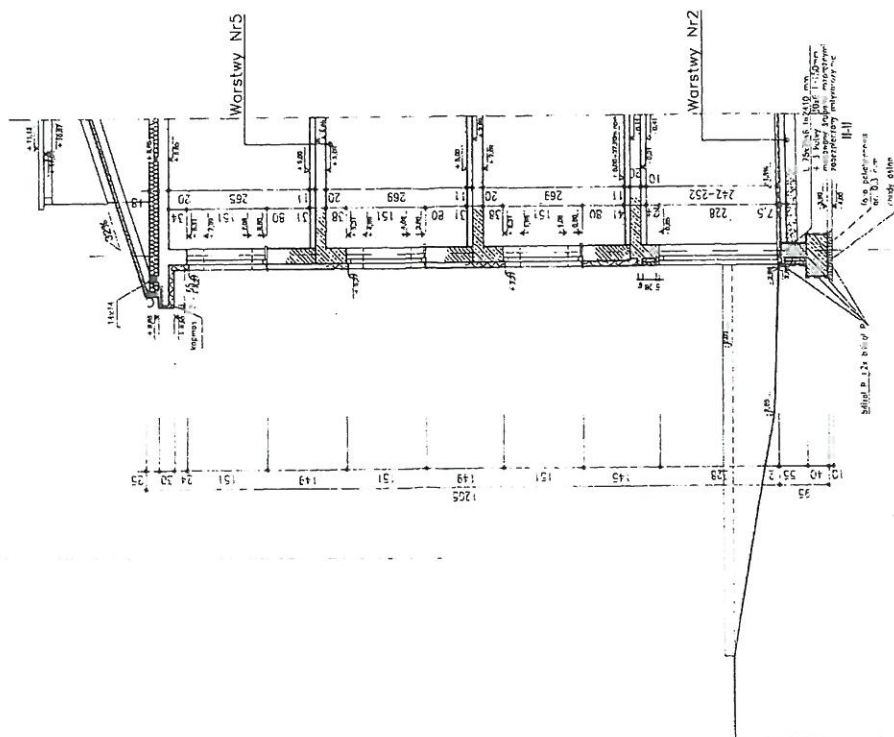

WYKONANO WEDŁUG PROJEKTU
I OPISU TECHNICZNEGO

DOKUMENTACJA
POWYKONAWCZA

Dokumentacja wykonawcza			
Wzrost		Miejsce	
Wzrost	Miejsce	Wzrost	Miejsce
1	2	3	4
5	6	7	8
9	10	11	12
13	14	15	16
17	18	19	20
21	22	23	24
25	26	27	28
29	30	31	32
33	34	35	36
37	38	39	40
41	42	43	44
45	46	47	48
49	50	51	52
53	54	55	56
57	58	59	60
61	62	63	64
65	66	67	68
69	70	71	72
73	74	75	76
77	78	79	80
81	82	83	84
85	86	87	88
89	90	91	92
93	94	95	96
97	98	99	100
101	102	103	104
105	106	107	108
109	110	111	112
113	114	115	116
117	118	119	120
121	122	123	124
125	126	127	128
129	130	131	132
133	134	135	136
137	138	139	140
141	142	143	144
145	146	147	148
149	150	151	152
153	154	155	156
157	158	159	160
161	162	163	164
165	166	167	168
169	170	171	172
173	174	175	176
177	178	179	180
181	182	183	184
185	186	187	188
189	190	191	192
193	194	195	196
197	198	199	200
201	202	203	204
205	206	207	208
209	210	211	212
213	214	215	216
217	218	219	220
221	222	223	224
225	226	227	228
229	230	231	232
233	234	235	236
237	238	239	240
241	242	243	244
245	246	247	248
249	250	251	252
253	254	255	256
257	258	259	260
261	262	263	264
265	266	267	268
269	270	271	272
273	274	275	276
277	278	279	280
281	282	283	284
285	286	287	288
289	290	291	292
293	294	295	296
297	298	299	300
301	302	303	304
305	306	307	308
309	310	311	312
313	314	315	316
317	318	319	320
321	322	323	324
325	326	327	328
329	330	331	332
333	334	335	336
337	338	339	340
341	342	343	344
345	346	347	348
349	350	351	352
353	354	355	356
357	358	359	360
361	362	363	364
365	366	367	368
369	370	371	372
373	374	375	376
377	378	379	380
381	382	383	384
385	386	387	388
389	390	391	392
393	394	395	396
397	398	399	400
401	402	403	404
405	406	407	408
409	410	411	412
413	414	415	416
417	418	419	420
421	422	423	424
425	426	427	428
429	430	431	432
433	434	435	436
437	438	439	440
441	442	443	444
445	446	447	448
449	450	451	452
453	454	455	456
457	458	459	460
461	462	463	464
465	466	467	468
469	470	471	472
473	474	475	476
477	478	479	480
481	482	483	484
485	486	487	488
489	490	491	492
493	494	495	496
497	498	499	500

1. Widok dachu



h2
g

2. Korozja pokrycia dachowego



3. Rury spustowe



12/21
G